

A12 Platform Scales

- * พิกัดกำลัง 30 kg - 3000 kg
- * ตัวเลข 24.0 mm LCD display with Backlight
- * โปรแกรม : Tare, Units
- * พลังงาน : AC adapter 9V/800mA, Rechargeable battery (6V/4Ah)
Rechargeable battery ใช้งานต่อเนื่องประมาณ 50 ชม.
- * อุปกรณ์มาตรฐาน RS-232C ทำงานร่วมกับ printer, computer ได้
- * ผ่านการตรวจรับรองจากชั่งตวงวัดแล้ว



รุ่น	พื้นที่น้ำหนัก	พิกัดกำลัง x ค่าละเอียด	โครงสร้างพื้นฐาน
A12PB3040	300 x 400 mm	30 kg x 0.002 kg	โครงสร้างอลูมิเนียม ฝาครอบสแตนเลส
A12PB4050	400 x 500 mm	60 kg x 0.01 kg / 150 kg x 0.01 kg	โครงสร้างเหล็ก ฝาครอบสแตนเลส
A12PB5060	500 x 600 mm	150 kg x 0.02 kg / 300 kg x 0.05 kg	โครงสร้างเหล็ก ฝาครอบสแตนเลส
A12LB6080	600 x 800 mm	300 kg x 0.05 kg	โครงสร้างเหล็ก ฝาครอบสแตนเลส
A12PB8080	800 x 800 mm	500 kg x 0.05 kg / 1000 kg x 0.1 kg	โครงสร้างเหล็ก ฝาครอบสแตนเลส
A12PB1010	100 x 100 cm	1000 kg x 0.1 kg	โครงสร้างเหล็ก ฝาครอบสแตนเลส
A12FM1010	100 x 100 cm	Max. 2000 kg x 0.1 kg (LC H8C 1t x 4 pcs)	โครงสร้างเหล็ก พื้นเหล็กถาย
A12FM1212	120 x 120 cm	Max. 2000 kg x 0.2 kg (LC H8C 2t x 4 pcs)	โครงสร้างเหล็ก พื้นเหล็กถาย
(RAMP) A12FM1212	120 x 120 cm	Max. 2000 kg x 0.2 kg (มีทางลาดด้านละ 20 cm)	โครงสร้างเหล็ก พื้นเหล็กถาย
A12FM1515	150 x 150 cm	Max. 3000 kg x 0.5 kg (LC H8C 2.5t x 4 pcs)	โครงสร้างเหล็ก พื้นเหล็กถาย

T7E Platform Scales

- * พิกัดกำลัง 30 kg - 3000 kg
- * ตัวเลขสูง 2 Inch LED สีแดง
- * โปรแกรม : TARE, ZERO, HOLD, Accumulate, HI/LO/OK
- * พลังงาน : AC adapter 9V/800mA, Rechargeable battery (6V/4Ah)
Rechargeable battery ใช้งานต่อเนื่องประมาณ 50 ชม.
- * อุปกรณ์มาตรฐาน RS-232C ทำงานร่วมกับ printer, computer ได้
- * อุปกรณ์เสริม จอภาพที่ 2 LED สีแดง ตัวเลขสูง 5 Inch
- * ผ่านการตรวจรับรองจากชั่งตวงวัดแล้ว



รุ่น	พื้นที่น้ำหนัก	พิกัดกำลัง x ค่าละเอียด	โครงสร้างพื้นฐาน
T7EPB3040	300 x 400 mm	30 kg x 0.001 kg	โครงสร้างอลูมิเนียม ฝาครอบสแตนเลส
T7EPB4050	400 x 500 mm	60 kg x 0.005 kg / 150 kg x 0.01 kg	โครงสร้างเหล็ก ฝาครอบสแตนเลส
T7EPB5060	500 x 600 mm	150 kg x 0.01 kg / 300 kg x 0.02 kg	โครงสร้างเหล็ก ฝาครอบสแตนเลส
T7ELB6080	600 x 800 mm	300 kg x 0.05 kg / 500 kg x 0.05 kg	โครงสร้างเหล็ก ฝาครอบสแตนเลส
T7EPB8080	800 x 800 mm	500 kg x 0.05 kg / 1000 kg x 0.1 kg	โครงสร้างเหล็ก ฝาครอบสแตนเลส
T7EPB1010	100 x 100 cm	500 kg x 0.05 kg / 1000 kg x 0.1 kg	โครงสร้างเหล็ก ฝาครอบสแตนเลส
T7EFM1010	100 x 100 cm	Max. 2000 kg x 0.1 kg (LC H8C 1t x 4 pcs)	โครงสร้างเหล็ก พื้นเหล็กถาย
T7EFM1212	120 x 120 cm	Max. 2000 kg x 0.2 kg (LC H8C 2t x 4 pcs)	โครงสร้างเหล็ก พื้นเหล็กถาย
(RAMP) T7EFM1212	120 x 120 cm	Max. 2000 kg x 0.2 kg (มีทางลาดด้านละ 20 cm)	โครงสร้างเหล็ก พื้นเหล็กถาย
T7EFM1515	150 x 150 cm	Max. 3000 kg x 0.5 kg (LC H8C 2.5t x 4 pcs)	โครงสร้างเหล็ก พื้นเหล็กถาย

OCS-XZ-GSE Mini Crane Scales

- * พิกัดกำลัง 50 - 300 kg
- * ตัวเลข 15.0 mm Red LED display
- * ABS plastic housing
- * โปรแกรม : Tare, Hold, Units
- * พลังงาน : AC adapter 6V, 4 pcs x AA drycell
- * อุปกรณ์มาตรฐาน remote controller
- * ทามใช้ชั่งซื้อขาย



Model	50 kg	150 kg	300 kg
OCS-XZ-GSE	10/20 g	20/50 g	50/100 g

OCS-XZ-GGE-PRO Hanging Scale

- * พิกัดกำลัง 500 kg x 100 g
- * ตัวเลข LED display สูง 1.0 inch
- * Aluminum Alloy cases
- * โปรแกรม : Tare (หักค่าน้ำหนัก), Hold (ล็อคค่าน้ำหนัก)
- * พลังงาน : Rechargeable battery or 220V., AC/DC
Rechargeable battery ใช้งานต่อเนื่อง 60 ชม.
- * ผ่านการตรวจรับรองจากสำนักชั่งตวงวัด



Model	500 kg
OCS-XZ-GGE-PRO	100 g

OCS-XZ Crane Scales

- * พิกัดกำลัง 1 t - 15 t
- * ตัวเลข LED display สูง 1.0 นิ้ว
- * Aluminum Alloy cases
- * โปรแกรม : Tare, Hold
- * พลังงาน : Rechargeable battery or 220V., AC/DC
Rechargeable battery ใช้งานต่อเนื่อง 60 ชม.
- * อุปกรณ์มาตรฐาน remote controller
- * ผ่านการตรวจรับรองจากสำนักชั่งตวงวัด



Model	1 t	2 t	3 t	5 t	10 t	15 t
OCS-XZ	0.5 kg	1 kg	1 kg	2 kg	5 kg	5 kg

OCS-XZ-DAE Digital Crane Scale

- * Digital Crane Scale
- * พิกัดกำลัง 15 t, 20 t, 30 t
- * ตัวเลข LED display สูง 30.0 mm
- * ตัวเครื่องโลหะ หนา 8 mm ป้องกันฝุ่น และป้องกันสนิมแม่เหล็กไฟฟ้า
- * โปรแกรม : Hold, Zero, Tare
- * พลังงาน : Rechargeable battery (6V/10Ah) ใช้งานต่อเนื่องประมาณ 90 ชม.
- * อุปกรณ์มาตรฐาน : Remote controller



Model	15 t	20 t	30 t
OCS-XZ-DAE	5 kg	10 kg	10 kg

Floor Scale 1000 kg - 5000 kg ผลิตตามความต้องการ

Loadcell 4 ตัว พร้อมชุดรวมสัญญาณ
พื้นซึ่งเป็นเหล็กถาวร

ขนาดมาตรฐาน 1000 mm x 1000 mm
1200 mm x 1200 mm
1500 mm x 1500 mm

1000 kg / 100 g , 2000 kg / 100 g
3000 kg / 200 g , 5000 kg / 500 g

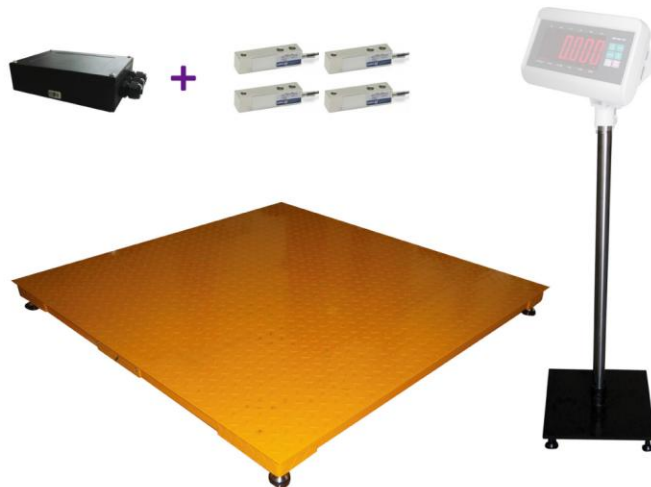

Adam Thermal Micro Printer

ADAM



- * กระดาษเทอร์มอล หน้ากว้าง 112 มม. ความยาวสูงสุด 20 เมตร
- * พิมพ์ วัน เดือน ปี ชม. นาที (สำหรับเครื่องซึ่งรุ่นที่มีฟังก์ชันนี้เท่านั้น)
- * Interface : RS-232 or RS-242 (TTL), 5 pin DIN Connector
1200, 2400, 4800 or 9600 baud
8 bit or 7 bit with or without parity

* มาตรฐาน CE

OS-2130D Thermal Label Printer



- * พิมพ์ผลออกมาตามแบบฟอร์ม ที่ซอร์ฟแวร์ของเครื่องซึ่งภายใน
- * Supports template form
- * พิมพ์เวลา
- * พิมพ์บาร์โค้ด (ตามซอร์ฟแวร์ ของเครื่องซึ่งเอง)

* มาตรฐาน CE

Printing width	Max. 2.83" (72 mm) , Min. 1" (25.4 mm)
Printing speed	2 ips ~ up to 4 ips (51 ~ 102 mm/s)
Interface	Serial RS-232 (9 pin) , USB (2.0)
Supply voltage	100V. ~ 240V. , 1.8A , 50 ~ 60 Hz Input

TPUP-16 Dot Matrix Mini Printer



- * Mini ticket printer ใช้กระดาษธรรมดา หน้ากว้าง 48 มม
- * Parataxis port and RS232 port selectable

* Tpup-16 พร้อมสายเคเบิล มาตรฐาน CE

Printing width	48mm
Printing speed	2.5 lines/second
Voltage	9V/DC
Weight	590grams
Temperature	5 °C -40 °C
Reliability	1000K letter

AE 402 Indicator

ADAM



- * รุ่น AE 402 จอภาพขนาดใหญ่ LCD 40 mm สีดำ
- * หัวอ่านสแกนเลส มาตรฐาน IP 66
- * โปรแกรม : Hold (ล็อกค่าน้ำหนัก), Percentage Weighing (ซึ่งน้ำหนักเปอร์เซ็นต์), Check Weighing (เช็คค่าน้ำหนัก ; มีไฟ LED โชม LOW / OK / HI), Parts Counting (ซึ่งนับจำนวน), Animal / Dynamic Weighing (ซึ่งน้ำหนักสัตว์เลี้ยง)
- * Auto-sleep function (ตั้งเวลาเปิด-ปิดเครื่องได้)
- * เลือกหน่วยซึ่ง : kg, g, lb, oz, lb : oz, Newtons
- * ขอสัญญาณ RS-232C เชื่อมต่อกับ Computer, Printer (สำหรับเครื่องซึ่ง)
- * พลังงาน : Rechargeable Batter ผ่าน AC Adapter ใช้งานต่อเนื่อง 60-90 ชม.

GK-Series Indicator

ADAM



- * รุ่น GK-Series ตัวเลข LCD สีดำ สูง 20.0 mm
- * 1/13000 division
- * โปรแกรม : Tare (หักค่าน้ำหนักได้เพิ่มฟังก์ชัน), Check Weighing (เช็คค่าน้ำหนัก ; มีไฟ LED โชม LOW/OK/HI), Parts Counting (ซึ่งนับจำนวน), Pre-set Counting (ตั้งค่านับชิ้นงาน พร้อมมีเสียงเตือน), Accumulation (หาค่าน้ำหนักสะสม), Animal / Dynamic Weighting (ซึ่งน้ำหนักสัตว์เลี้ยง)
- * ตั้งค่าวันที่และเวลาได้ , Auto-sleep function (ตั้งเวลาเปิด-ปิดเครื่องได้)
- * เลือกหน่วยซึ่ง : kg, g, lb, oz, lb : oz
- * ขอสัญญาณ RS-232C เชื่อมต่อกับ Computer หรือ Printer (สำหรับเครื่องซึ่ง)
- * พลังงาน : Rechargeable batter ใช้งานต่อเนื่อง 60-90 ชม. ผ่าน AC Adapter (อยู่ด้านในตัวเครื่อง)

T32XW Indicator

OHAUS



- * รุ่น T32XW จอภาพ LCD 25.4 mm สีดำ
- * หัวอ่านสแกนเลส , Loadcell มาตรฐาน IP 67 กันความชื้นได้
- * โปรแกรม : Tare (หักค่าน้ำหนักภายนอก), Zero (เคลียร์ค่าน้ำหนัก)
- * หักค่าน้ำหนักภายนอกได้เพิ่มฟังก์ชันกำลังของแต่ละรุ่น
- * รับน้ำหนักเกินได้ถึง 200 % ของฟังก์ชันแต่ละรุ่น
- * RS232C Interface เป็นอุปกรณ์มาตรฐาน (ไม่แถมสาย Cable)
- * พลังงาน : แบตเตอรี่ 6 V. ชาร์จไฟได้ หรือ AC/DC Adapter 9 V.

T31P Indicator (DEFENDER 3000)

OHAUS



- * ตัวเลข LCD สีดำ สูง 24.0 mm
- * 1/20,000 division ต่อพวงได้สูงสุด 4 loadcells
- * โปรแกรม : นับจำนวน, หักน้ำหนักภายนอก, มาตรฐานซึ่งอื่นๆ
- * พลังงาน : Rechargeable battery ใช้งานต่อเนื่องได้ 60 ชม. หรือเลือกใช้ไฟฟ้ากระแสสลับ 220 V.
- * อุปกรณ์มาตรฐาน RS-232C สามารถเชื่อมต่อกับ printer, computer ได้
- * T31P LCD 24.0 mm, Max. 20,000d

AC168 Indicator (ตั้งฟังก์ชันได้อิสระ)

ACU



- * อินดิเคเตอร์อิเล็กทรอนิกส์ สามารถตั้งฟังก์ชันได้อิสระ
- * ตัวเลข LED สีดำ สูง 14.0 mm (0.56 นิ้ว)
- * 1/30,000 division ต่อพวงได้สูงสุด 4 Loadcells
- * โปรแกรม : Tare (หักค่าน้ำหนักภายนอก), Animal weighing
- * พลังงาน : Rechargeable battery ใช้งานต่อเนื่องได้ 60 - 90 ชม. หรือเลือกใช้ไฟฟ้ากระแสสลับ 220 V.
- * อุปกรณ์เสริม RS-232C ทำงานร่วมกับ Printer, Computer
- * ขนาดตัวเครื่อง : 220 x 160 x 105 mm
- * ห้ามใช้ซึ่งซื้อขาย

KW Indicator (ตั้งฟังก์ชันได้อิสระ)

 永田牌
NAGATA

- * อินดิเคเตอร์อิเล็กทรอนิกส์ สามารถตั้งฟังก์ชันได้อิสระ
- * รุ่น KW-B ตัวเลข LCD สีดำ สูง 25.4 mm (1 นิ้ว)
- * รุ่น KW-R ตัวเลข LED สีแดง สูง 14.0 mm (0.56 นิ้ว)
- * ต่อพวงได้สูงสุด 4 - 8 Loadcells
- * โปรแกรม : Hi / Lo weight checking, unit conversion
- * พลังงาน : Rechargeable battery ใช้งานต่อเนื่องได้ 60 - 90 ชม. หรือเลือกใช้ไฟฟ้ากระแสสลับ 220 V.
- * อุปกรณ์เสริม RS-232C สามารถเชื่อมต่อกับ printer, computer ได้

* KW-B	LCD	1.0 นิ้ว, backlight, Max. 30,000d.
* KW-R	Red LED	0.56 นิ้ว, Max. 30,000d.
* KW-RL10	Red LED	1.0 นิ้ว, Max. 30,000d.
* KW-GL10	Green LED	1.0 นิ้ว, Max. 30,000d.
* KW-RL18	Red LED	1.8 นิ้ว, Max. 30,000d.
* KW-GL18	Green LED	1.8 นิ้ว, Max. 30,000d.

SW Indicator (ตั้งฟังก์ชันได้อิสระ)

 永田牌
NAGATA

- * อินดิเคเตอร์อิเล็กทรอนิกส์ สามารถตั้งฟังก์ชันได้อิสระ
- * รุ่น SW-B ตัวเลข LCD สีดำ สูง 25.4 mm (1 นิ้ว)
- * ตัวเลข สปีดแสดงผลรวดเร็ว 1 วินาที
- * 1/30,000 division ต่อพวงได้สูงสุด 4 - 8 Loadcells
- * โปรแกรม : Hi / Lo weight checking, unit conversion
- * พลังงาน : Rechargeable battery ใช้งานต่อเนื่องได้ 60 - 90 ชม. หรือเลือกใช้ไฟฟ้ากระแสสลับ 220 V.
- * อุปกรณ์เสริม RS-232C สามารถเชื่อมต่อกับ printer, computer ได้
- * SW-B LCD 1.0 นิ้ว, backlight, Max. 30,000d.

PRR Printing Indicator



- * รุ่น PRR-TE ตัวเลข LED สีแดง สูง 14.0 mm (0.56 นิ้ว) พร้อมเครื่องพิมพ์ dot matrix ชนิด Built in
- * รุ่น PRR-TD ตัวเลข LED สีแดง สูง 14.0 mm (0.56 นิ้ว) พร้อมเครื่องพิมพ์ Thermal ชนิดแยกต่างหาก
- * 1/15,000 division
- * โปรแกรม : Tare, preset tare, Hi/Lo, manual print, auto print
- * ปุ่ม 0 - 9 สำหรับป้อนเซตค่าต่างๆ
- * พลังงาน : AC/DC 220V, 50/60 Hz

永田牌
NAGATA

FW Indicator (ตั้งพิกัดได้อิสระ)



- * รุ่น FW-B ตัวเลข LCD สีดำ สูง 25.4 mm (1 นิ้ว)
- * 1/30,000 division
- * โปรแกรม : Tare, preset tare
- * ปุ่ม 0 - 9 สำหรับป้อนเซตค่าต่างๆ
- * พลังงาน : Rechargeable battery ใช้งานต่อเนื่องได้ 60 - 90 ชม. หรือเลือกใช้ไฟฟ้ากระแสสลับ 220 V.
- * อุปกรณ์เสริม RS-232C สามารถเชื่อมต่อกับ printer, computer ได้
- * FW-B LCD 1.0 นิ้ว, backlight, Max. 30,000d.

永田牌
NAGATA

BW " Large LCD " Indicator



- * รุ่น BW ตัวเลข LCD สีดำ สูง 52.0 mm (2.0 นิ้ว)
- * รุ่น BW โครงพลาสติก, รุ่น BWS โครงสแตนเลส
- * 1/30,000 division ต่อพ่วงได้สูงสุด 4 loadcells
- * Internal resolution : 1/600,000
- * โปรแกรม : Tare, Units, Accumulation, Animal Weighing
- * พลังงาน : AC adapter 9V/800mA, Rechargeable battery (6V/4Ah) Rechargeable battery ใช้งานต่อเนื่องได้ประมาณ 90 ชม.
- * Hi-Lo with beep sound, Weight Checking, Wireless communication (เพิ่มอุปกรณ์เสริม)
- * อุปกรณ์มาตรฐาน RS-232C สามารถเชื่อมต่อกับ printer, computer ได้

TSCALE
SCALES & SYSTEMS

EKW Indicator



- * รุ่น EKW-C ตัวเลข LCD สีดำ สูง 24.0 mm
- * รุ่น EKW-E ตัวเลข LED สีแดง สูง 14.0 mm (0.56 นิ้ว)
- * 1/15,000 division ต่อพ่วงได้สูงสุด 4 loadcells
- * โปรแกรม : นับจำนวน, ทักน้ำหนักขณะ, มาตรฐานอื่นๆ
- * พลังงาน : Rechargeable battery ใช้งานต่อเนื่องได้ 60 ชม. หรือเลือกใช้ไฟฟ้ากระแสสลับ 220 V.
- * อุปกรณ์มาตรฐาน RS-232C สามารถเชื่อมต่อกับ printer, computer ได้

TSCALE
SCALES & SYSTEMS

T3200P Printing Indicator



- * ตัวเลข LED สีแดง สูง 20.0 mm (0.8 นิ้ว)
- * 1/30,000 division พวงโหลดเซลล์ได้สูงสุด 4 ชุด (350 ohms load cell, 5 V.)
- * โปรแกรม : " IN / OUT " weighing, Accumulation, Weighing Data Memory
- * Built-in Thermal Printer, ระบบพิมพ์กระดาษต่อเนื่อง
- * 3 sets User Define ID
- * ปุ่ม 0 - 9 สำหรับป้อนเซตค่าต่างๆ
- * พลังงาน : ไฟฟ้ากระแสสลับ 220 V.
- * อุปกรณ์มาตรฐาน RS-232C สำหรับเชื่อมต่อกับ computer

TSCALE
SCALES & SYSTEMS

PW Built-in Printing Indicator



- * ตัวเลข LCD สีดำ สูง 15.0 mm
- * 1/60,000 division
- * โปรแกรม : Check Weighing, Dual Scale, Peak
- * จอภาพ LCD ขนาดใหญ่ พร้อมปุ่มกด A-Z
- * กระดาษพิมพ์ เทอร์มอล : สติกเกอร์, กระดาษพิมพ์ต่อเนื่อง, Bar code
- * สติกเกอร์ เทอร์มอล ขนาด : 50 x 55 mm
- * เลือกรูปแบบการพิมพ์ได้
- * สามารถตั้งค่าน้ำหนักหรือชื่อสินค้าได้ 99 รายการ, 4 sets user-defined ID
- * พลังงาน : AC 220V, 50/60 Hz
- * อุปกรณ์มาตรฐาน RS-232C ทำงานร่วมกับ printer, computer ได้

TSCALE
SCALES & SYSTEMS

KC Counting Indicator



- * ตัวเลข LCD สีดำ สูง 14.0 mm จำนวน 3 จอ, แฉกหน้าากกันฝุ่น
- * โปรแกรม : check weighing, นับจำนวน, ฟังก์ชันสะสม, พิมพ์อัตโนมัติ, หลายหน่วยมาตรฐาน
- * 1/30,000 division ต่อพ่วงได้สูงสุด 4 loadcells
- * Internal resolution 1/600,000
- * พลังงาน : Rechargeable battery ใช้งานต่อเนื่องได้ 90 ชม. หรือเลือกใช้ไฟฟ้ากระแสสลับ 220 V.
- * อุปกรณ์มาตรฐาน RS-232C ทำงานร่วมกับ printer, computer ได้

TSCALE
SCALES & SYSTEMS

TC-P Printing Counting Indicator



- * ตัวเลข LCD สีดำ สูง 20.0 mm จอ 3 ส่วน, พร้อม Backlight
- * 1/15,000 division
- * Internal resolution 1/600,000
- * มี Built in Thermal Printer พิมพ์กระดาษแบบต่อเนื่อง
- * โปรแกรม : Auto Unit Weight Update, Counting Alarm
- * พลังงาน : ไฟฟ้ากระแสสลับ 220 V.
- * อุปกรณ์มาตรฐาน RS-232C ทำงานร่วมกับ printer, computer ได้

TSCALE
SCALES & SYSTEMS

PC Built-in Printing Counting Indicator



- * ตัวเลข LCD สีดำ สูง 15.0 mm
- * 1/60,000 division
- * โปรแกรม : Auto Unit Weight Update, Counting Alarm
- * จอภาพ LCD ขนาดใหญ่ พร้อมปุ่มกด A - Z
- * กระดาษพิมพ์ เทอร์มอล : สติกเกอร์, กระดาษพิมพ์ต่อเนื่อง, Bar code
- * สติกเกอร์ เทอร์มอล ขนาด : 50 x 55 mm
- * เลือกรูปแบบการพิมพ์ได้
- * สามารถตั้งค่ารหัส หรือชื่อสินค้าได้ 99 รายการ , 30 sets user-defined ID
- * พลังงาน : AC 220V, 50/60 Hz
- * อุปกรณ์มาตรฐาน RS-232C สำหรับเชื่อมต่อกับ computer

RW-W Series Wireless Kit



- * ตัวเลข 22.0 mm backlight LCD display
- * 1/30,000 division
- * พวงโหลดเซลล์ได้สูงสุด 4 ชุด (350 ohms load cell, 5 V)
- * โปรแกรม : Units, Check Weighing, Animal Weighing
- * RW-W with kit I, ใช้ต่อเชื่อมเป็นจอที่สอง (เชื่อมกับ RS232C port ด้านหลังของ Indicator)
- * RW-W with kit II, ใช้กับแท่นชั่งที่ต้องการเชื่อมระบบไร้สาย
- * อุปกรณ์ไร้สาย ระยะใช้งาน ไม่เกิน 100 m.
- * พลังงาน : RW-W kit I, ใช้พลังงานจาก RS-232C port (5VDC)
- * พลังงาน : RW-W kit II, ใช้พลังงาน AC adapter, Rechargeable battery
- * อุปกรณ์มาตรฐาน RS-232C สำหรับเชื่อมต่อกับ computer

* กล่องส่งสัญญาณ , จอไร้สาย (รับสัญญาณ)

AL-03E Tower Lights (Alarm Light)



- * สัญญาณ 3 สถานะ Red, Yellow, Green
- * Standard alarm sound
- * Can Connect to scales with check weighing function :
AHW/QHW/JW/T2000/BW/KW/VW/CW/BWS



A12 Indicator

ZEPPER



* รุ่น A12 ตัวเลข LCD สีดำ สูง 24.0 mm ต่อกับ Single Point Loadcell ทั่วไป

* รุ่น A12LC สำหรับแปลงเครื่องชั่งคานเลื่อนให้เป็นระบบอิเล็กทรอนิกส์
ตัวเลข LED สีแดง สูง 20.0 mm ต่อกับแท่นชั่งเมคคานิก
* 1/3,000 ~ 5,000 division รุ่นมีโหลดเซลล์ในตัวสำหรับต่อกับแท่นเบมิด
* ในชุดประกอบด้วย indicator, loadcell (อยู่ใน indicator)

* พลังงาน : Rechargeable battery ใช้งานต่อเนื่องได้ 60 - 90 ชม.
หรือเลือกใช้ไฟฟ้ากระแสสลับ 220 V.

T7, T7E Indicator

ZEPPER



- * รุ่น T7 จอ LCD สีดำ ตัวเลขสูง 2 นิ้ว
- * รุ่น T7E จอ LED สีแดง ตัวเลขสูง 2 นิ้ว
- * ความละเอียด 1/30,000
- * สปีดตัวเลข เร็ว
- * อุปกรณ์มาตรฐาน RS232C ทำงานร่วมกับ printer , computer
- * พลังงาน : Rechargeable battery ใช้งานต่อเนื่องได้ 60 - 90 ชม.
หรือเลือกใช้ไฟฟ้ากระแสสลับ 220 V.

BI30 , BI30S Indicator

ZEPPER



BI30S



BI30

- * รุ่น BI30 ตัวเครื่องเป็นพลาสติก ABS (IP-65)
- * รุ่น BI30S ตัวเครื่องเป็นสแตนเลส กันน้ำ (IP-67)
- * จอภาพ LCD พร้อม Backlight เรืองแสง สีฟ้า
- * Rang and divisions : Double rang / 100,000 div. No OIML
- * โปรแกรม : Auto Hold ล็อคน้ำหนักอัตโนมัติ เลือกได้ 4 ระดับ เพื่อชั่งสินค้าที่มีน้ำหนักมาก
- * ตั้งค่า Hi/Low/Ok ในฟังก์ชันการเช็คค่าน้ำหนัก พร้อมสัญลักษณ์เตือน และเสียงร้อง
- * บันทึกค่าน้ำหนักภาษาชั่งลงหน้า 20 รายการ , ทักค่าน้ำหนักภาษาชั่งอัตโนมัติ
- * บันทึกค่าน้ำหนักสินค้า สำหรับฟังก์ชันนับจำนวน 100 รายการ
- * ค่าน้ำหนักสุดท้าย จะถูกบันทึกไว้ , ตั้งค่าปิดเครื่องอัตโนมัติได้
- * อุปกรณ์มาตรฐาน : RS232C, TTL ทำงานร่วมกับ Computer, Printer และ จอที่ 2 (อุปกรณ์เสริม)
- * อุปกรณ์เสริม RS232C เชื่อมต่อกับ PR3 และเชื่อมต่อ (อุปกรณ์เสริม) Relay output และ 0/20 mA analogical output
- * พลังงาน : ใช้ไฟฟ้ากระแสสลับ 220 V. อุปกรณ์เสริม Rechargeable battery
- * ผลิตกันที่ของประเทศจีน



Ticket printing
เครื่องพิมพ์ไร้สาย พิมพ์ได้ 5 รูปแบบ
พิมพ์ผลน้ำหนักสะสม, พิมพ์น้ำหนัก, พิมพ์ผลรวมทั้งหมด
เลือกได้ 4 ภาษา (อังกฤษ ฝรั่งเศส เยอรมัน สเปน)

Tare pedal (อุปกรณ์เสริม)
แป้นกดตัดค่าน้ำหนัก (TARE) แยกส่วน



XK3190-C8 Indicator

ZEPPER



NEW

- * รุ่น XK3190-C8 ตัวเลข LED สีแดง สูง 0.5 Inch
- * 1/13000 division
- * โปรแกรม : Tare (หักค่าน้ำหนักภาชนะ), Zero (เคลียร์ค่าน้ำหนัก)
Check Weighing (เช็คค่าน้ำหนัก ; มีไฟ LED โฉว LOW / OK / HI),
Accumulation (หาค่าน้ำหนักสะสม)
- * แสดงวันที่และเวลาได้
- * ช่องสัญญาณ RS-232C เชื่อมต่อกับ Computer หรือ Printer (สำหรับเครื่องชั่ง)
- * พลังงาน : ใช้ไฟฟ้ากระแสสลับ 220V.

YHL-5S ZEPPER Remote Display, Scoreboard

ZEPPER



- * YHL-5S รุ่นพิเศษ กันน้ำได้
- * ตัวเลขแบบ dot LED display สูง 5 นิ้ว
- * สามารถใช้งานกลางแจ้งได้
- * ใช้กับรุ่น A12, T7E ได้ ไม่ต้องแก้ไข protocol
- * พลังงาน : ใช้ไฟฟ้ากระแสสลับ 220 V.

YHL-5G ZEPPER Remote Display, Scoreboard

ZEPPER



- * YHL-5G รุ่นมาตรฐาน
- * ตัวเลขแบบ dot LED display สูง 5 นิ้ว มีความสว่างเป็นพิเศษ
- * เหมาะกับการใช้งานในร่มเท่านั้น
- * ใช้กับรุ่น A12, T7E ได้ ไม่ต้องแก้ไข protocol
- * พลังงาน : ใช้ไฟฟ้ากระแสสลับ 220 V.

KL-5S ZEPPER Junction box

ZEPPER



- * กล่องเป็นอลูมิเนียมอัลลอยด์
- * ขนาดเล็ก กระทัดรัด
- * ต่อพ่วงโหลดเซลล์สูงสุด 4 ตัว
- * ปรับค่าละเอียดได้ดี

แท่นโครงสร้างอลูมิเนียม อัลลอยด์



- * พิกัดกำลัง 30 kg - 300 kg
- * โครงสร้างอลูมิเนียม อัลลอยด์หล่อขึ้นรูป ไม่มีช่องว่าง
- * ฝาครอบสแตนเลส
- * โหลดเซลล์ของ NAGATA พิกัดกำลัง 60, 120, 250, 300, 500 kg

Model	30 kg	60 kg	100 kg	150 kg	300 kg	
* 301	310 x 420 mm	2 g	5 g	10 g	10 g	-
* 302	400 x 530 mm	-	10 g	20 g	20 g	50 g
* 303	450 x 600 mm	-	10 g	20 g	20 g	50 g

แท่นโครงสร้างสแตนเลสอย่างดี + Loadcell สแตนเลส

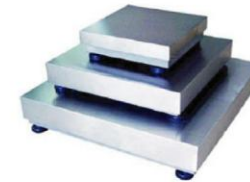
TSCALE
SCALES & SYSTEMS

- * PBS4050S 400 x 500 mm
- * พิกัดกำลัง 30 kg x 5 g, 60 kg x 10 g, 150 kg x 10 g
- * โครงสร้างเป็นสแตนเลส พันทวย รับประกันแม่เหล็กดูดไม่ติด
- * ฝาครอบสแตนเลสเกรดอย่างดี
- * โหลดเซลล์ Zemic สแตนเลส รุ่น B6E-C3

แท่นโครงสร้างสแตนเลส + Loadcell สแตนเลส

ZEPPER

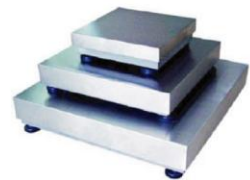

- * พิกัดกำลัง 30 kg - 500 kg (IP 67)
 - * โครงสร้างสแตนเลส
 - * โหลดเซลล์ ยึดบนล่าง, ยึดข้าง
- | | | | | |
|-----------|---------------|----------------|----------|-------|
| * PB3040S | 400 x 500 mm, | สแตนเลสทั้งชุด | loadcell | ZEMIC |
| * TS4050 | 400 x 500 mm, | สแตนเลสทั้งชุด | loadcell | ZEMIC |
| * TS6080 | 600 x 800 mm, | สแตนเลสทั้งชุด | loadcell | ZEMIC |

แท่นโครงสร้างเหล็ก

ZEPPER

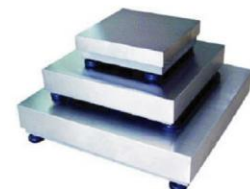

- * พิกัดกำลัง 30 kg - 1000 kg
 - * โครงสร้างเป็นเหล็ก
 - * ฝาครอบสแตนเลส
 - * โหลดเซลล์ ยึดบนล่าง, ยึดข้าง
- | | | | |
|---------------|---------------|-----------------------|----------------------|
| * PB3040-60 | 300 x 400 mm, | loadcell LHD-004 | 30 kg |
| * PB3040-100 | 300 x 400 mm, | loadcell LHD-004 | 60 kg |
| * PB4050-300 | 400 x 500 mm, | loadcell LHD-004 | 150 kg |
| * PB5060-300 | 500 x 600 mm, | loadcell LHD-004 | 150 kg |
| * LB6060-750 | 600 x 600 mm, | loadcell LHD-004 | 300 kg (รุ่นประหยัด) |
| * LB6070-750 | 600 x 700 mm, | loadcell LHD-004 | 300 kg (รุ่นประหยัด) |
| * LB6080-750 | 600 x 800 mm, | loadcell LHD-004 | 300 kg (รุ่นประหยัด) |
| * LB7080-2000 | 700 x 800 mm, | loadcell (แบบยึดข้าง) | 600 kg (รุ่นประหยัด) |
| * PB8080-2000 | 800 x 800 mm, | loadcell (แบบยึดข้าง) | 1000 kg |
| * PB1010-L62 | 100 x 100 cm, | loadcell (แบบยึดข้าง) | 1000 kg |

แท่นใหญ่โครงสร้างเหล็ก พื้นด้านบนเป็นเหล็กกลาย

ZEPPER

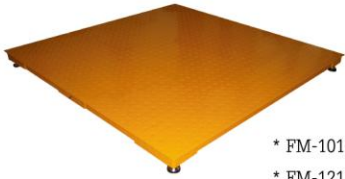

- * พิกัดกำลัง 500 kg - 3000 kg
- * Loadcell H8C 1 t, 2.5 t พร้อม junction box
- * สายเคเบิล ยาว 3 เมตร
- * อุปกรณ์เสริม weighting indicators

* FM-1010	100 x 100 cm	น้ำหนักสุทธิ 70 kg,	single layer type (H8C 1.0 t)
* FM-1212	120 x 120 cm	น้ำหนักสุทธิ 80 kg,	single layer type (H8C 2.0 t)
* FM-1515	150 x 150 cm	น้ำหนักสุทธิ 140 kg,	single layer type (H8C 2.0 t)

แท่นใหญ่โครงสร้างสแตนเลส

ZEPPER

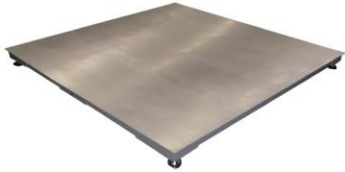

- * พิกัดกำลัง 500 kg - 2000 kg
- * Loadcell B8D ZEMIC
- * สายเคเบิล ยาว 3 เมตร
- * อุปกรณ์เสริม weighting indicators

* FSW-1010	100 x 100 cm,	สแตนเลสทั้งชุด (B8D 0.5 t)
* FSW-1212	120 x 120 cm,	สแตนเลสทั้งชุด (B8D 1.0 t)
* FSW-1515	120 x 120 cm,	สแตนเลสทั้งชุด (B8D 2.0 t)

แท่นใหญ่โครงสร้างเหล็ก (พร้อมพื้นทางลาด)

ZEPPER

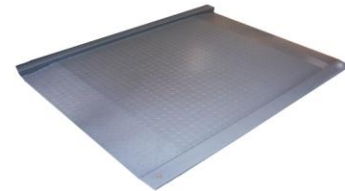

- * พิกัดกำลัง 500 kg - 2000 kg
- * Loadcell H8C 1 t, 2.5 t พร้อม junction box
- * สายเคเบิล ยาว 3 เมตร
- * อุปกรณ์เสริม weighting indicators

* FM1212 (RAMP)	120 x 120 cm,	พร้อมพื้นทางลาดด้านละ 20 cm
-----------------	---------------	-----------------------------

แท่นใหญ่โครงสร้างสแตนเลส (พร้อมพื้นทางลาด)

ZEPPER



- * พิกัดกำลัง 500 kg - 2000 kg
 - * Loadcell B8D ZEMIC
 - * สายเคเบิล ยาว 3 เมตร
 - * พื้นที่ยืน ขนาด 120 x 120 cm , พื้นทางลาด ขนาด 30 x 115 cm
 - * อุปกรณ์เสริม weighting indicators
- | | | |
|-----------|---------------|-----------------------------------|
| * FSS1212 | 120 x 120 cm, | สแตนเลสทั้งชุด loadcell B8D ZEMIC |
|-----------|---------------|-----------------------------------|

Single Point Loadcells



(สี่เหลี่ยม)
ISO, CE

(ข้าวหลามตัด)
ISO, CE

* L6G (สี่เหลี่ยม)	300, 500, 600, 750 kg
* L6F (สี่เหลี่ยม)	500 kg , 1 t, 2 t
* L6E (สี่เหลี่ยม, ข้าวหลามตัด)	50, 60, 80, 100, 300, 500 kg
* L6D (สี่เหลี่ยม)	5, 10, 20, 35 kg
* L6N (สี่เหลี่ยม)	20, 30, 50, 100, 120 kg
* B6N (สี่เหลี่ยม)	50, 100, 200, 300 kg
* B6E (สี่เหลี่ยม)	100, 150, 200, 300 kg
* B3G (สี่เหลี่ยม)	50, 100, 250, 500 kg, 1 t, 2.5 t, 5 t, 7.5 t, 10 t
* B6G (สี่เหลี่ยม)	50, 100, 150, 200, 250, 300, 400, 500, 600, 635 kg

Shear Beam Loadcells



* H8C Shear Beam Alloy steel Loadcell	พร้อมขา	0.5 t
* H8C Shear Beam Alloy steel Loadcell	พร้อมขา	1 t
* H8C Shear Beam Alloy steel Loadcell	พร้อมขา	2 t
* H8C Shear Beam Alloy steel Loadcell	พร้อมขา	2.5 t
* H8C Shear Beam Alloy steel Loadcell	พร้อมขา	5 t
* H8C Shear Beam Alloy steel Loadcell	พร้อมขา	10 t

Shear Beam Loadcells



(IP67)

* B8D Shear Beam Stainless steel Loadcell	พร้อมขา	0.5 t
* B8D Shear Beam Stainless steel Loadcell	พร้อมขา	1 t
* B8D Shear Beam Stainless steel Loadcell	พร้อมขา	2 t
* B8D Shear Beam Stainless steel Loadcell	พร้อมขา	5 t

ZEMIC Loadcell for Truck Scales



* HM9B-C3-30t-12B	30 t	ISO, IP68	(สายธรรมดา)
* HM9B-C3-30t-12B	40 t	ISO, IP68	(สายโลหะ)
* HM9B-C3-40t-12B	40 t	ISO, IP68	(สายธรรมดา)

Single Point Loadcells & Shear Beam Loadcells

ZEPPER

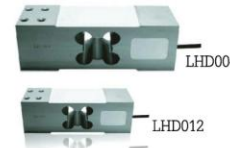

* LHD004	Single Point Loadcell	60, 150 kg
* LHD004	Single Point Loadcell	300, 500 kg
* LHD004	Single Point Loadcell	750 kg
(LHD004 เทียบเท่า # 1263 Tedeo)		
* LHD012		60, 100, 150 kg

Single Point Loadcells & Shear Beam Loadcells

ZEPPER



* YT111-B-500	Single Point Loadcell	500 kg
* YT111-B-750	Single Point Loadcell	750 kg
* YT111-B-1T	Single Point Loadcell	1000 kg
* YT111-C-1T	Single Point Loadcell	1000 kg
* YT111-C-2T	Single Point Loadcell	2000 kg

แท่นชั่งรถบรรทุก พิกัด 20 t - 100 t

แท่นชั่งรถบรรทุก เหล็กพับประกอบ ขนาด 2.5 x 5 m, 3 x 7 m, 3 x 8 m, 3 x 9 m, 3 x 18 m.



: 2.5 x 5 m. - 20 t WeighBridge

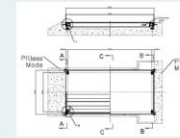
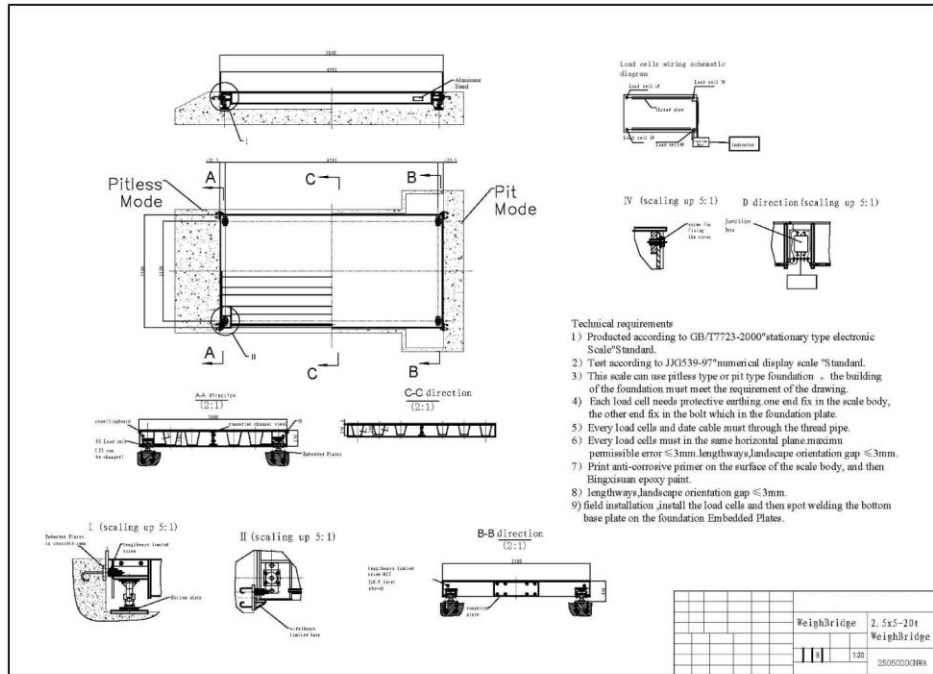

แท่นรถบรรทุก ขนาด 2.5 x 5 เมตร ประกอบด้วย (หน้าแปลน 20 t) ** สำหรับชั่งรถกระบะ **

1. แท่นเหล็กพับ ขนาด 1.25 x 5 เมตร จำนวน 2 ชิ้น
2. LOADCELL SHEAR BEAM "ZIMIC" พิกัด 20 t จำนวน 4 ชิ้น
3. JUNCTIN BOX จำนวน 1 ชิ้น
4. สายเคเบิ้ล 50 เมตร
5. อุปกรณ์ประกอบ เช่น แผ่นเพลท, น็อต ครอบชุด

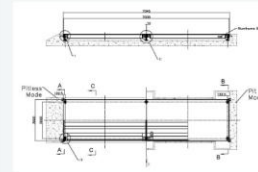

แท่นรถบรรทุก ขนาด 3 x 7 เมตร ประกอบด้วย (หน้าแปลน 60 t) ** สำหรับชั่งรถ 6 ล้อเล็ก **

1. แท่นเหล็กพับ ขนาด 1.5 x 3.5 เมตร จำนวน 4 ชิ้น
2. LOADCELL HM9B "ZIMIC" (สายยาว 16 เมตร) พิกัด 30 t จำนวน 6 ชิ้น
3. JUNCTIN BOX จำนวน 1 ชิ้น
4. สายเคเบิ้ล 50 เมตร
5. อุปกรณ์ประกอบ เช่น แผ่นเพลท, น็อต ครอบชุด

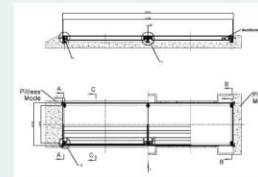

แท่นรถบรรทุก ขนาด 3 x 8 เมตร ประกอบด้วย (หน้าแปลน 60 t) ** สำหรับชั่งรถ 6 ล้อใหญ่ **

1. แท่นเหล็กพับ ขนาด 1.5 x 4 เมตร จำนวน 4 ชิ้น
2. LOADCELL HM9B "ZIMIC" (สายยาว 16 เมตร) พิกัด 30 t จำนวน 6 ชิ้น
3. JUNCTIN BOX จำนวน 1 ชิ้น
4. สายเคเบิ้ล 50 เมตร
5. อุปกรณ์ประกอบ เช่น แผ่นเพลท, น็อต ครอบชุด

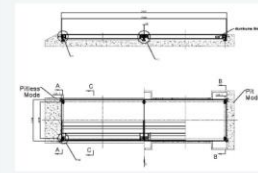

แท่นรถบรรทุก ขนาด 3 x 9 เมตร ประกอบด้วย (หน้าแปลน 60 t) ** สำหรับชั่งรถ 6-10 ล้อ **

1. แท่นเหล็กพับ ขนาด 1.5 x 4.5 เมตร จำนวน 4 ชิ้น
2. LOADCELL HM9B "ZIMIC" (สายยาว 16 เมตร) พิกัด 30 t จำนวน 6 ชิ้น
3. JUNCTIN BOX จำนวน 1 ชิ้น
4. สายเคเบิ้ล 50 เมตร
5. อุปกรณ์ประกอบ เช่น แผ่นเพลท, น็อต ครอบชุด

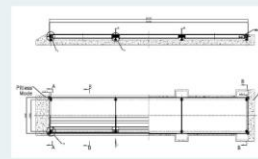

แท่นรถบรรทุก ขนาด 3 x 18 เมตร ประกอบด้วย (หน้าแปลน 100 t) ** สำหรับชั่งรถ 6-18 ล้อ **

1. แท่นเหล็กพับ ขนาด 1.5 x 6 เมตร จำนวน 6 ชิ้น
2. LOADCELL HM9B "ZIMIC" (สายยาว 16 เมตร) พิกัด 30 t จำนวน 8 ชิ้น
3. JUNCTIN BOX จำนวน 1 ชิ้น
4. สายเคเบิ้ล 50 เมตร
5. อุปกรณ์ประกอบ เช่น แผ่นเพลท, น็อต ครอบชุด



รูปแบบการพิมพ์ เครื่องชั่งน้ำหนักพร้อมเครื่องพิมพ์

TPS-II-L-2T Pallet Scales

Build-in mini thermal Printer ใช้กระดาษความร้อนพิมพ์ต่อเนื่อง ขนาดหน้ากว้าง 57 mm สามารถพิมพ์ได้ 5 รูปแบบ วันที่, เวลา, ครั้งที่, จำนวนรวม

No. 1 N.W. 53kg	No. 1 G.W. 53kg N.W. 53kg	Date 2011/06/25 Time 10:53:26 1 53kg 2 53kg 3 53kg TOTAL 159kg	Date 2011/06/25 Time 10:55:34 No. 1 N.W. 53kg TOTAL 53kg	Date 2011/06/25 Time 10:52:13 53kg
No. 2 N.W. 53kg	No. 2 G.W. 53kg N.W. 53kg	TOTAL 159kg	Date 2011/06/25 Time 10:52:22 53kg	Date 2011/06/25 Time 10:52:22 53kg
No. 3 N.W. 53kg	No. 3 G.W. 53kg N.W. 53kg	TOTAL 159kg	Date 2011/06/25 Time 10:52:30 53kg	Date 2011/06/25 Time 10:52:30 53kg
TOTAL 159kg No. 3 Time 10:55:20 Date 2011/06/25	TOTAL 159kg No. 3 Time 10:54:39 Date 2011/06/25	TOTAL 106kg No. 2 Time 10:55:47 Date 2011/06/25	TOTAL 106kg No. 2 Time 10:52:37 Date 2011/06/25	TOTAL 159kg No. 3 Time 10:52:13 Date 2011/06/25

PW / PPW Printing Platform Scales

Build-in mini thermal Printer สามารถปรับรูปแบบบาร์โค้ดได้, กระดาษสติ๊กเกอร์ความร้อนพิมพ์ต่อเนื่อง ขนาด 50 x 55 mm สามารถพิมพ์ได้ หลากหลายรูปแบบ วันที่, เวลา, ครั้งที่, จำนวนรวม, ชื่อบริษัท, เบอร์โทรศัพท์

KENMAX (THAILAND) 2011/06/25 11:13 2.50kg	2011/06/25 11:05 2.02kg	KENMAX (THAILAND) 2011/06/25 11:23 1 0.50kg 2 2.49kg 3 1.99kg 4 1.99kg 5 2.49kg 6 0.50kg 7 2.49kg 8 2.49kg 9 1.99kg total: 10.93kg TEL:029187801	KENMAX (THAILAND) 2011/06/25 11:24 2.49kg 3 1.99kg 2 2.49kg 1 0.50kg total: 10.93kg TEL:029187801	KENMAX (THAILAND) 2011/06/25 11:35 CUSTOME:PW/PB4850 PO. NUM : 54862583 CODE. QC: QC: AD132517 1.99kg 2 2.49kg 1 0.50kg total: 10.93kg TEL:029187801
KENMAX (THAILAND) 2011/06/25 11:13 2.50kg	2011/06/25 11:05 2.50kg	KENMAX (THAILAND) 2011/06/25 11:13 0.50kg	KENMAX (THAILAND) 2011/06/25 11:36 CUSTOME:PW/PB4850 PO. NUM : 54862583 CODE. QC: QC: AD132517 2.49kg TEL:029187801	
KENMAX (THAILAND) 2011/06/25 11:13 total: 5.50kg				

PC Printing Counting Platform Scales

Build-in mini thermal Printer สามารถปรับรูปแบบบาร์โค้ดได้, กระดาษสติ๊กเกอร์ความร้อนพิมพ์ต่อเนื่อง ขนาด 50 x 55 mm สามารถพิมพ์ได้ หลากหลายรูปแบบ วันที่, เวลา, ครั้งที่, จำนวนชิ้นงาน, รวมจำนวนชิ้นงาน, ชื่อหรือรหัสสินค้า, เบอร์โทรศัพท์

APPLE 2009/07/14 12:41 gross 1.105kg unit weight 0.000kg 1.105kg 106 PCS 2 1.000000001864	ORANGE 2009/07/14 12:40 gross 0.213kg unit weight 2.0 g 107 PCS 2 1.000000001864	CHICKEN 2009/07/14 12:40 weight 0.212kg unit weight 2.0 g NO Gross Net 1 1.318kg 1.318kg 2 1.318kg 1.318kg 3 1.523kg 1.523kg TOTAL 4.157kg 0	2009/07/14 12:40 Unit Weight: 5.0 g NO Weight Pcs 1 1.524kg 385 2 1.497kg 389 TOTAL 3.371kg 674
GRAPE 2009/07/14 12:43 weight 1.105kg unit weight 2.0 g 552 PCS	BANANA 2009/07/14 12:42 gross 1.100kg unit weight 0.000kg 0.186kg 0.186		

T3200P Printing Platform Scales

Build-in mini thermal Printer สามารถปรับรูปแบบบาร์โค้ดได้, ใช้กระดาษความร้อนพิมพ์ต่อเนื่อง ขนาดหน้ากว้าง 57 mm สามารถพิมพ์ได้ 4 รูปแบบ วันที่, เวลา, ครั้งที่, น้ำหนักรวมทั้งหมด, น้ำหนักสุทธิ, น้ำหนักภาษี

TOTAL DATE 2011/06/28 TIME 12:24 No. 3 TOTAL 51.52kg 2011/06/28 12:24 G. W. 20.00kg N. W. 20.00kg T. W. 0.00kg 2011/06/28 12:24 G. W. 20.00kg N. W. 11.52kg T. W. 8.48kg 2011/06/28 12:23 G. W. 20.00kg N. W. 20.00kg T. W. 0.00kg	TOTAL DATE 2011/06/28 TIME 12:25 No. 3 TOTAL 51.52kg 2011/06/28 12:25 N. W. 20.00kg 2011/06/28 12:25 N. W. 20.00kg 2011/06/28 12:25 N. W. 11.52kg	DATE 2011/06/28 TIME 12:27 1 11.54kg 2 11.54kg 3 20.00kg 4 8.48kg 5 11.54kg 6 20.00kg 7 11.54kg 8 8.48kg 9 20.00kg TOTAL 123.12kg	WEIGHT TICKET DATE 2011/06/28 TIME 12:20 No. 0 0 000000 G. W. 8.48kg N. W. 8.48kg T. W. 0.00kg SURE
--	---	--	--

TLP-50 Thermal Label Printer

พิมพ์ออกมาตามแบบฟอร์มที่พร้อมที่พร้อมของเครื่องซึ่งภายในกำหนดพิมพ์ Font 4 รูปแบบ และสามารถพิมพ์บาร์โค้ด (ตามฟอร์ทแวร์ของเครื่องซึ่งแต่ละรุ่นได้) ใช้กระดาษสติ๊กเกอร์ความร้อนพิมพ์ต่อเนื่อง ขนาด 55 x 25 mm (สามารถเปลี่ยนใช้กระดาษความร้อนแบบต่อเนื่องได้)

สามารถพิมพ์รูปแบบ วันที่, เวลา, ครั้งที่, น้ำหนักรวมทั้งหมด

** ข้อมูลการพิมพ์ขึ้นอยู่กับเครื่องซึ่งแต่ละรุ่น **

2011/02/22 04:03 S/NO: 1 WEIGHT: 109.56 g	2011/02/22 04:03 S/NO: 2 WEIGHT: 109.56 g	2011/02/22 04:03 S/NO: 3 WEIGHT: 109.56 g	2011/02/22 04:03 S/NO: 4 WEIGHT: 109.56 g	2011/02/22 04:10 S/NO: 5 WEIGHT: 109.56 g	2011/02/22 04:10 S/NO: 6 WEIGHT: 109.56 g
---	---	---	---	---	---

SPRT - Dot Matrix Printer

พิมพ์ออกมาตามแบบฟอร์มที่พร้อมที่พร้อมของเครื่องซึ่งภายในกำหนดใช้กระดาษธรรมดาแบบต่อเนื่อง หน้ากว้าง 48 mm

สามารถพิมพ์รูปแบบ ครั้งที่, น้ำหนักรวมทั้งหมด

** ข้อมูลการพิมพ์ขึ้นอยู่กับเครื่องซึ่งแต่ละรุ่น **

S/NO: 1 WEIGHT: 109.56 g	S/NO: 2 WEIGHT: 109.56 g	S/NO: 3 WEIGHT: 109.56 g	S/NO: 4 WEIGHT: 109.56 g	S/NO: 5 WEIGHT: 109.56 g	S/NO: 6 WEIGHT: 109.56 g
-----------------------------	-----------------------------	-----------------------------	-----------------------------	-----------------------------	-----------------------------